

TRY 中压型减压阀

● 订购代码

TRY

系列
减压阀系列

8

接管口径
8 : G1/4
10 : G3/8
15 : G1/2
20 : G3/4
25 : G1
40 : G1½
50 : G2

■ 图形符号

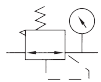

● TRY-10



● TRY-25

■ 技术参数

规格	TRY-8	TRY-10	TRY-15	TRY-20	TRY-25	TRY-40	TRY-50
工作介质	空气						
使用压力范围	0.05 ~ 1.6MPa						
介质温度	-10 ~ 60°C						
阀型	带溢流型						
压力表口径	G1/4						

■ 外形尺寸

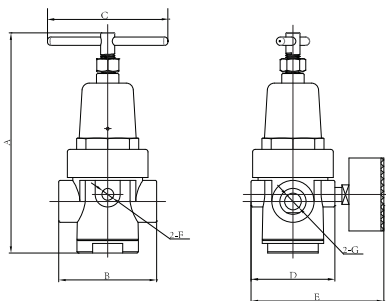

型号 (Type)	A	B	C	D	E	F	G
TRY-8	160	70	88	60	95	G1/4	G1/4
TRY-10	160	70	88	60	95	G1/4	G3/8
TRY-15	160	70	88	60	95	G1/4	G1/2
TRY-20	240	95	108	82	120	G1/4	G3/4
TRY-25	240	95	108	82	120	G1/4	G1
TRY-40	260	95	108	82	120	G1/4	G1½
TRY-50	260	95	108	82	120	G1/4	G2

TSL 型空气过滤器

■ 图形符号

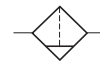

● 订购代码

TSL

系列
过滤器系列

8

接管口径
8 : G1/4
10 : G3/8
15 : G1/2
20 : G3/4
25 : G1
40 : G1½
50 : G2



● TSL-10



● TSL-40

■ 技术参数

规格	TSL-8	TSL-10	TSL-15	TSL-20	TSL-25	TSL-40	TSL-50
工作介质	空气						
过滤精度	25 ~ 75 μm						
使用压力范围	0.15 ~ 1MPa						
介质温度	0 ~ 60°C						
滤水杯容量	200cm³			400cm³			

■ 外形尺寸

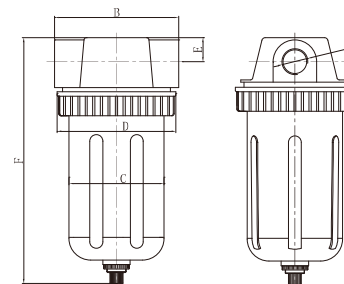

型号 (Type)	A	B	C	D	E	F
TSL-8	G1/4	90	φ70	88	15	230
TSL-10	G3/8	90	φ70	88	15	230
TSL-15	G1/2	90	φ70	88	15	230
TSL-20	G3/4	115	φ90	110	22	275
TSL-25	G1	115	φ90	110	22	275
TSL-40	G1 1/2	115	φ90	110	36	275
TSL-50	G2	120	φ90	110	36	275